

# ASSEMBLY INSTRUCTIONS

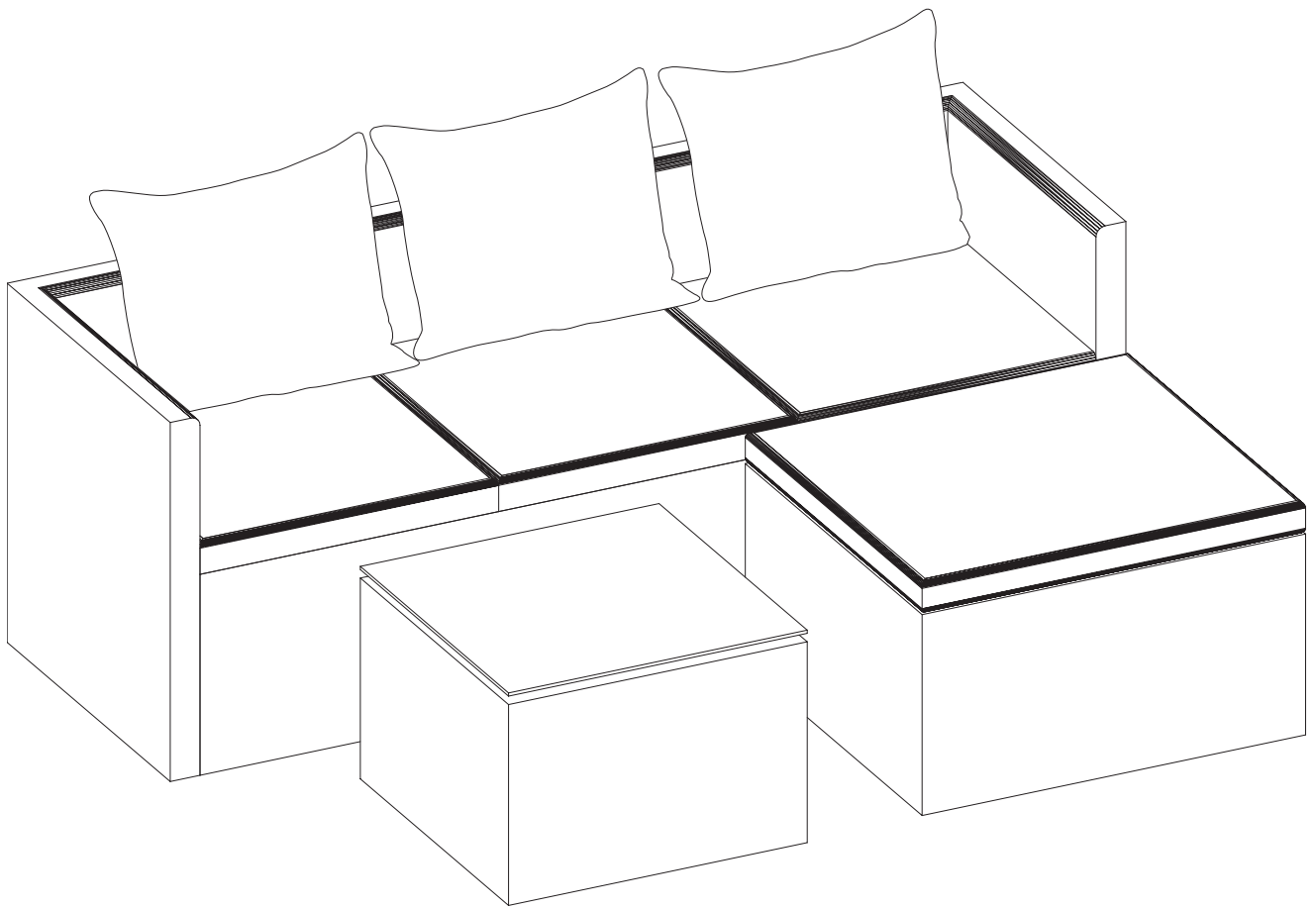

## EN - IMPORTANT RETAIN FOR FUTURE REFERENCE: READ CAREFULLY

Claims due to improper use and bad maintenance are not accepted.

### Care and cleaning:

- Wipe dry with a clean and dry cloth. Use a mild cleanser and soft cloth to clean.
- A strong cleaner or an abrasive material may discolour or damage the surface.

### Storage:

- Store inside in a dry, frost-free place.
- Make sure there is air circulation to avoid moisture and mould.
- It is advisable to protect from the elements.
- In case of rain or strong wind cover and store in a dry place.
- Protect cushions and lining from UV rays.

### Assembling:

- Assemble as shown in attached instructions.
- Make sure that all the necessary pieces are in the carton before starting to assemble.
- Assemble the set on a flat and solid surface.

### Warning:

- Do not use on slippery surface.
- Keep it away from inflammable objects.
- To maintain stability, screws and fittings should be re-tightened at regular intervals.

Fabric: 100% Polyester - Filling: 100% Polyester.

Origin: P.R.C.

## CZ - DŮLEŽITÉ POKYNY ! USCHOVEJTE PRO BUDOUCÍ POUŽITÍ : ČTĚTE PEČLIVĚ

Za škody způsobené nedodržením instrukcí a pokynů neuznáváme.

### Péče a čištění:

- Otřete do sucha čistým a suchým hadříkem. Použijte jemný čisticí a měkký hadřík na čištění.
- Silný čistič nebo brusný materiál může poškodit povrch.

### Skladování:

- Sve vnitř v suchem prostředí, chránit před mrazem.
- Ujistěte se, že v těchto prostorách cirkuluje vzduch, aby se zabránilo vlhkosti a plísní.
- Je vhodné chránit před nepřízní počasí.
- V případě deště nebo silného větru ji zakryjte, případně uložte na suchém místě.
- Chraňte polštáře a obložení před UV zářením.

### Montáž:

- Sestavte dle přiloženého montážního návodu.
- Ujistěte se, že všechny potřebné díly jsou v krabici před zahájením montáže.
- Nábytek sestavte na rovném a pevném povrchu.

### Upozornění:

- Nepoužívejte na klzkém povrchu.
- Udržujte houpačku mimo dosah hořlavých předmětů.
- Pro udržení stability, šrouby a příslušenství by měly být kontrolovány a dotahovány v pravidelných intervalech.

Látka: 100 % Polyester - Výplň: 100 % Polyester. Země původu Čína

## SL - POMEMBNO NAVODILA SHRANITE ZA NADALJNO UPORABO: POZORNO PREBERITE HU - FONTOS MEGŐRIZNI, FIGYELMESEN OLVASSA ELI

Zaradi nepravilne uporabe in slabega vzdrževanja, se reklamacije ne upoštevajo.

### Nega in čiščenje:

- Obrišite do suhega s čisto in suho krpo. Za čiščenje uporabite mehko krpo in blago čistilo.
- Močno ali abrazivno čistilo, lahko razbarva ali poškodujejo površino.

### Vzdrževanje:

- Hraniti v suhem in zaprtem tplem prostoru.
- Prostor nabo zračen in prevetren, kroženje zraka preprečuje nastanek vlage in plesni.
- Priporočljivo je, da se zaščiti pred vremenskimi vplivi.
- V primeru dežja ali močnega vetra pokrijte in hranite v suhem prostoru.
- Zaščitite blazine in podloge pred UV žarki.

### Sestavljanje:

- Sestavljajte kot je prikazano v priloženih navodilih.
- Prepričajte se, da so vsi potrebni deli za sestavljanje v škatli.
- Set sestavljajte na ravni in trdi podlagi. Pod kovinske dele podložite tkanino, da se površina delov ne popraska.

### Opozorilo:

- Ne uporabljajte na spolzki površini.
- Gugalnica mora biti oddaljena od vnetljivih stvari vsaj dva metra.
- Redno kontrolirajte in po potrebi privijte morebitne razrahljane vijake.

Uvozna država: Kitajska

Tkanina: 100% poliester - Polnilo: 100% poliester

## IT - IMPORTANTE - CONSERVARE PER FUTURI RIFERIMENTI: LEGGERE ATTENTAMENTE

Reclami relativi all'uso improprio del prodotto o della manutenzione non adeguata non verranno accettati.

### Pulizia e manutenzione:

- Pulire con un detergente poco concentrato e un panno morbido.
- Asciugare con un panno asciutto.
- Non pulire con un detergente concentrato o con un materiale abrasivo, perché la superficie potrebbe scolorirsi o danneggiarsi.

### Dove riporre:

- In un luogo secco, al riparo dal gelo.
- Per evitare l'umidità e la muffa, assicurarsi che ci sia una buona ventilazione.
- È consigliabile tenerlo al riparo dagli agenti atmosferici.
- In caso di pioggia o forte vento, riporlo in un ambiente interno fresco e asciutto.
- Proteggere i cuscini e il rivestimento dall'esposizione ai raggi UV.

### Assemblaggio:

- Seguire le istruzioni riportate in seguito
- Assicurarsi che tutti gli elementi necessari siano presenti prima di cominciare l'assemblaggio
- Assemblare il set su una superficie piana e uniforme

### Avvertimenti:

- Non utilizzare su superfici scivolose
- Non alzarsi in piedi o saltare
- Tenere lontano dal fuoco e da fonti di calore

Cuscini: Tessuto: 100% Polyester - Imbottitura: 100% Polyester

Origine: Cina

## SK - DŮLEŽITÉ POKYNY ! USCHOVAJTE PRE BUDÚCE POUŽITIE: ČÍTAJTE POZORNE

Za škody spôsobené nedodržením instrukcií a pokynov neručíme.

### Starostlivosti a čistenie:

- Utrite do sucha čistou a suchou handričkou. Použite jemný čistiaci a mäkkou handričku na čistenie.
- Silný čistič alebo brúsny materiál môže poškodiť povrch.

### Skladovanie:

- Vo vnútri v suchom prostredí, chrániť pred mrazom.
- Uistite sa, že v týchto priestoroch cirkuluje vzduch, aby sa zabránilo vlhkosti a plesni.
- Je vhodné chrániť pred nepriazňou počasia.
- V prípade dažďa alebo silného vetra ju zakryte, prípadne uložte na suchom mieste.
- Chraňte vankúše a obloženie pred UV žiarením.







### Montáž:

- Zostavte podľa priloženého montážneho návodu.
- Uistite sa, že všetky potrebné diely sú v krabici pred začatím montáže.
- Nábytok zostavte na rovnom a pevnom povrchu.

### Upozornenie:

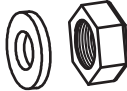
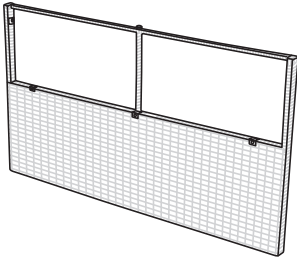
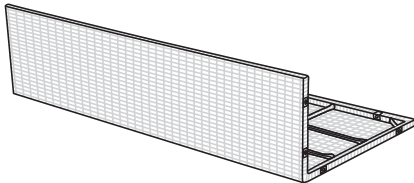
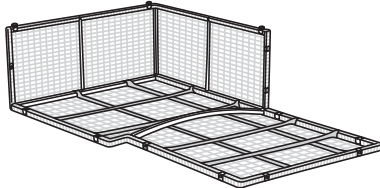
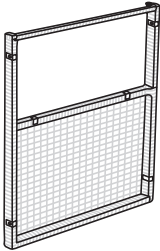
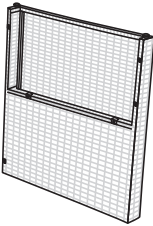
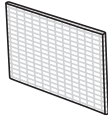
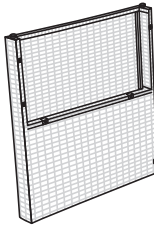
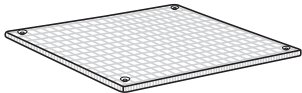
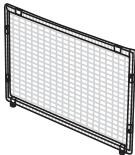
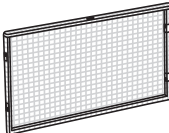
- Nepoužívajte na klzkom povrchu.
- Udržujte hojdačku mimo dosahu horľavých predmetov.
- Pre udržanie stability, skrutky a príslušenstvo by mali byť kontrolované a dotiahnuté v pravidelných intervaloch.

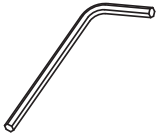
Látka: 100 % Polyester - Výplň: 100% Polyester. Krajina pôvodu: Čína

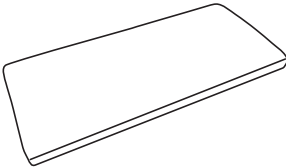
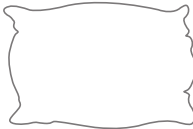
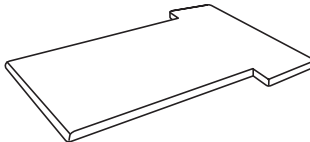
Part List														
<b>A</b>	M6*30	23 PCS	<b>B</b>	M6*35	9 PCS	<b>C</b>	M6*55	4 PCS	<b>D</b>		4 PCS			
														
<b>E</b>	Back Panel (Left)	1 PC	<b>F</b>	Seat (Left)	1 PC	<b>G</b>	Seat (Right)	1 PC						
														
<b>H</b>	Back Panel (Right)	1 PC	<b>I</b>	Side Panel (Right)	1 PC	<b>J</b>	Panel	1 PC	<b>K</b>	Side Panel (Left)	1 PC			
														
<b>L</b>	Coffee Table (Top)	1 PC	<b>M</b>	Coffee Table (Side A)	2 PCS	<b>N</b>	Coffee Table (Side B)	2 PCS	<b>O</b>	Glass	1 PC			
														
<b>P</b>	Allen Key	1 PC	<b>Q</b>		1 PC	<b>R</b>	Cushion	1 PC	<b>S</b>	Back cushion	3 PCS	<b>T</b>	Cushion	1 PC
														

EN: NOTE: Please DO NOT fix screws tightly before all screws and holes are connected.

SLO: OPOMBA: Ne zatisnite do konca vijakov, dokler niso vsi vijaki vstavljeni v odprtine. Nato zatisnite vse vijake do konca.

HU: MEGJEGYZÉS: Kérjük, NE húzza meg erősen a csavarokat, mielőtt minden csavart a lukakba illesztene.

SK: Nedotahovať všetky skrutky na pevno až po nasadení všetkých skrutkov a otvorov.

CZ: Nedotahovat všechny šrouby na pevno až po nasazení všech šroubů a otvorů.

IT: ATTENZIONE: inserire prima tutte le viti e successivamente fissarle saldamente.

# Assembly of Foot Stool **LEFT**

## FOOT STOOL **LEFT**

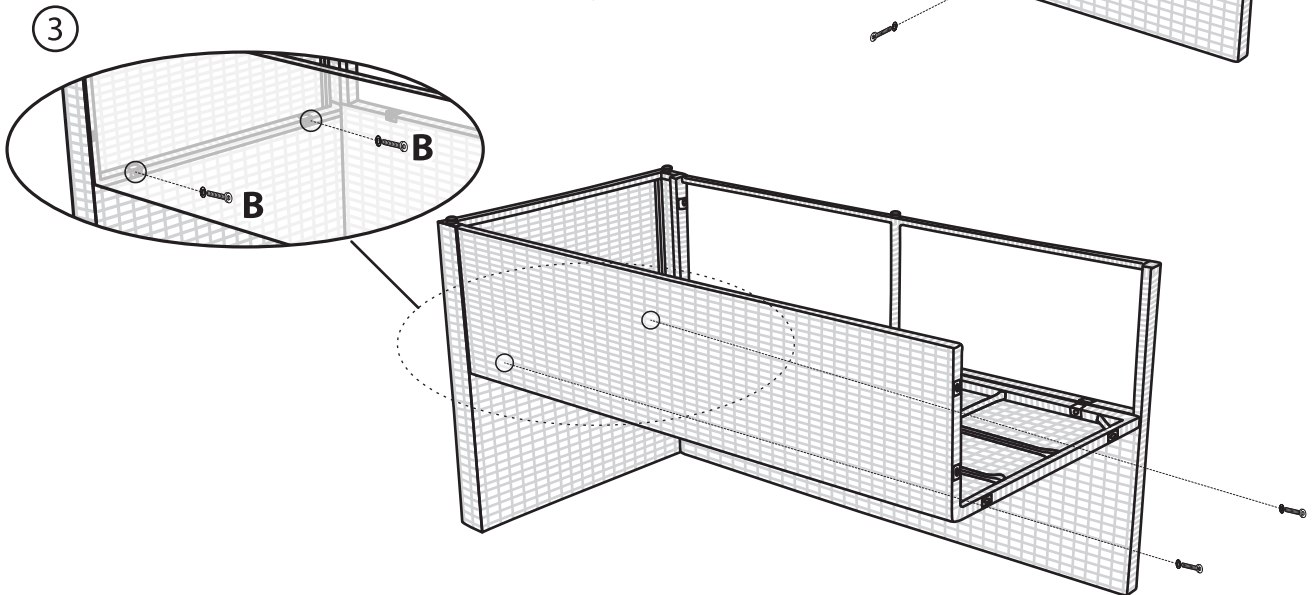
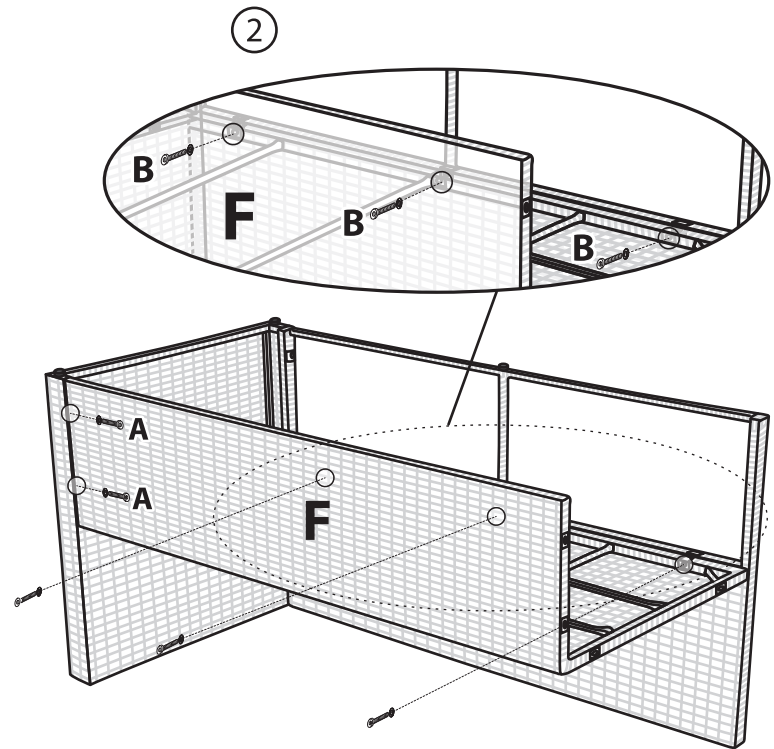
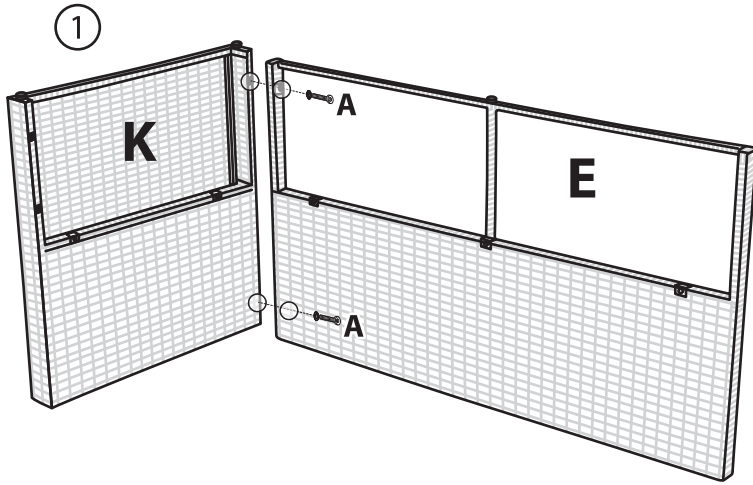
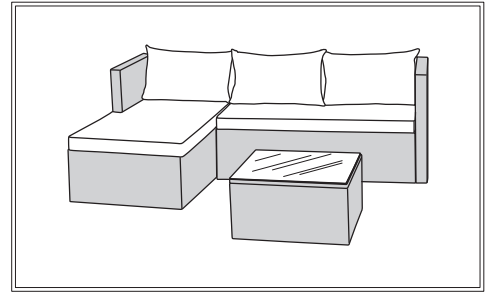

# Assembly of Foot Stool **LEFT**

## FOOT STOOL **LEFT**

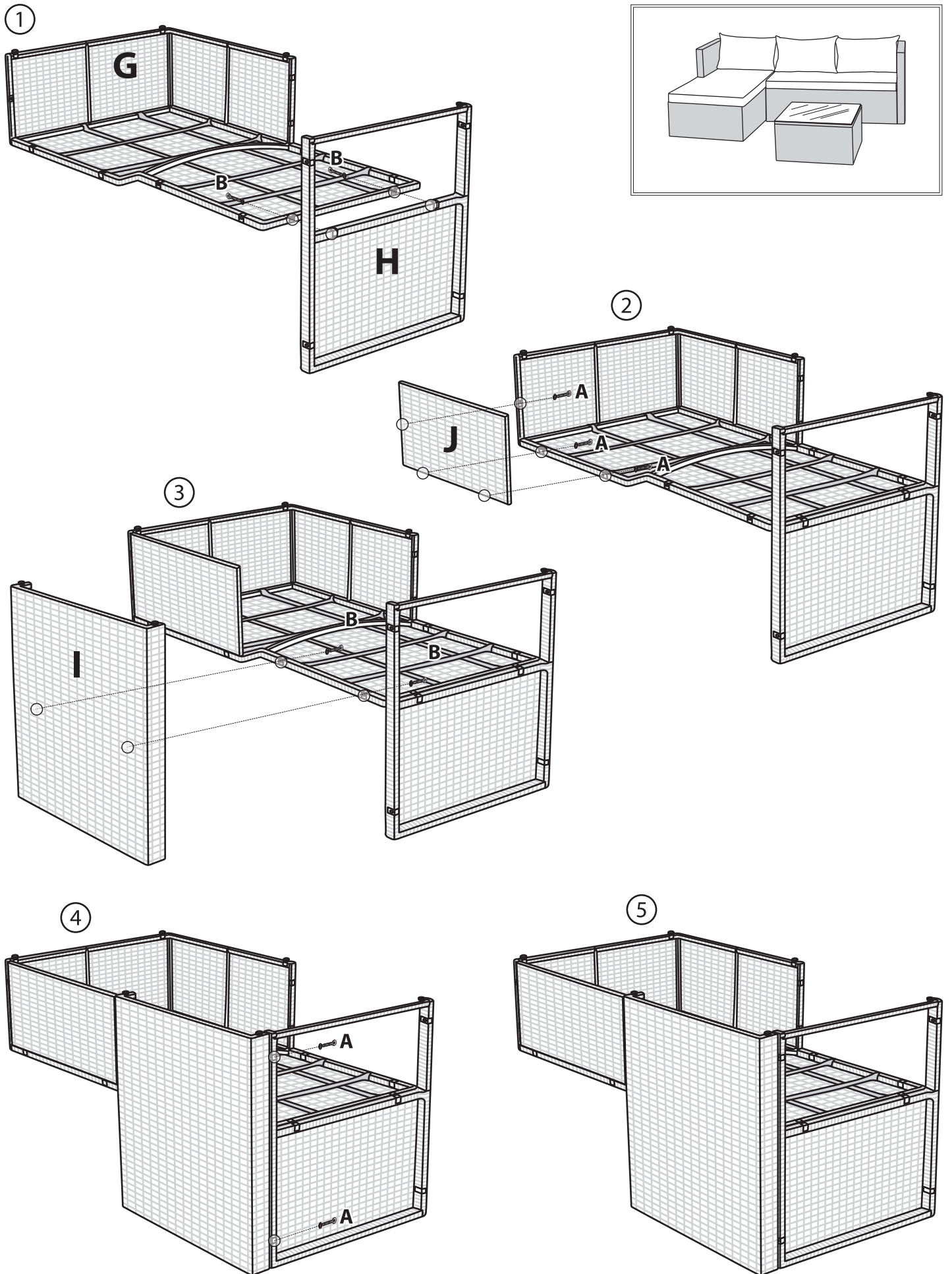

# Assembly of Foot Stool **LEFT**

## FOOT STOOL **LEFT**

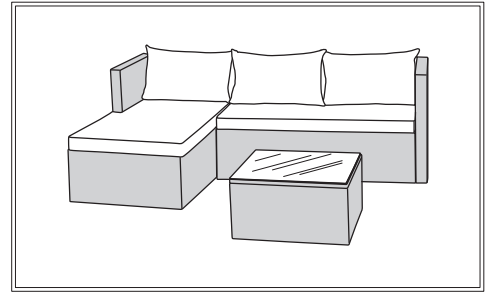

①

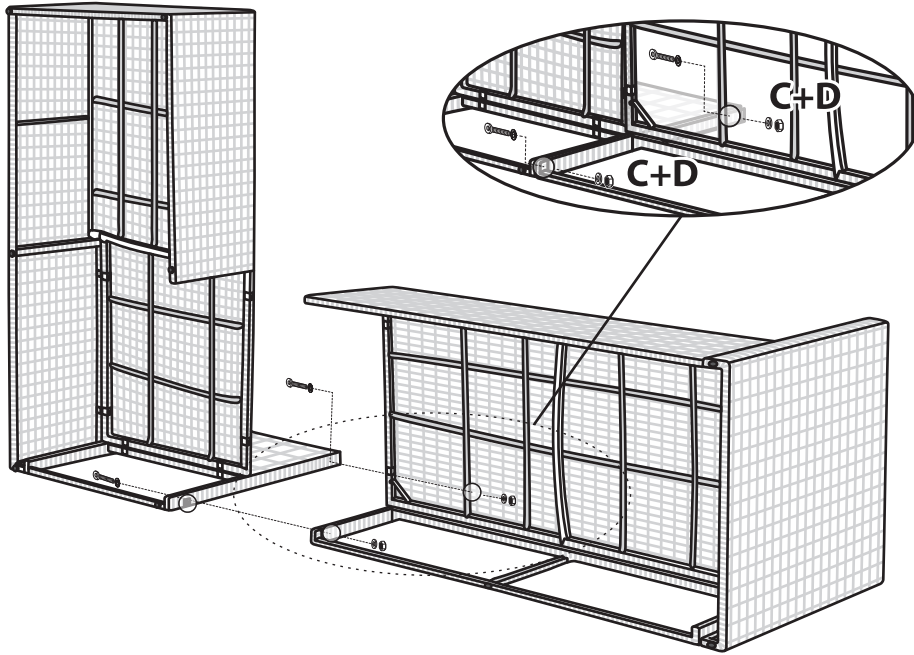

②

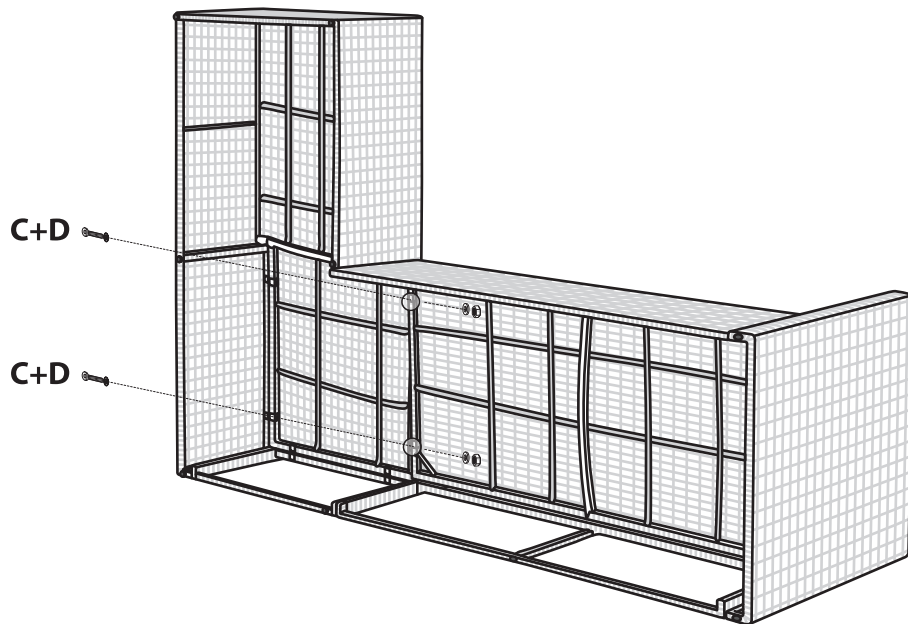

# Assembly of Foot Stool LEFT

## FOOT STOOL LEFT

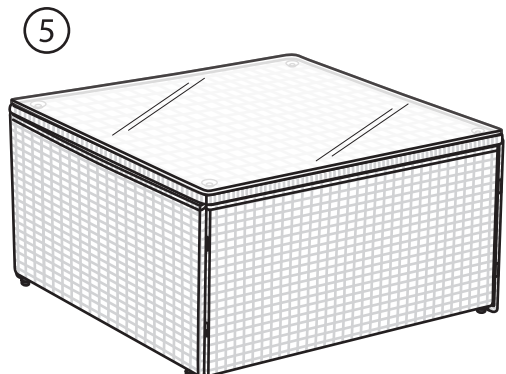
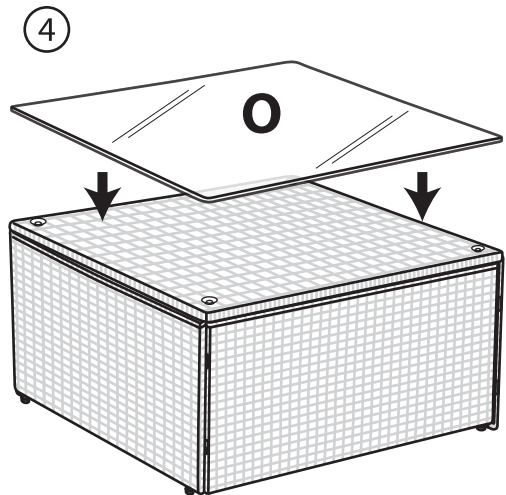
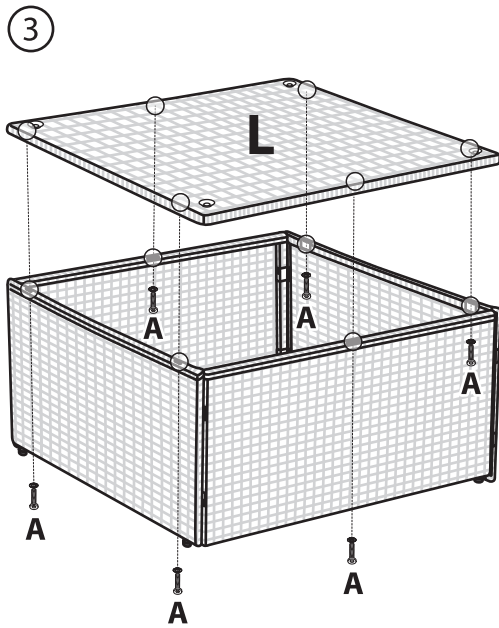
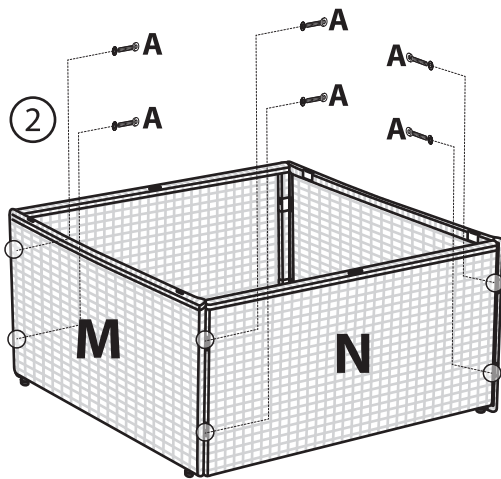
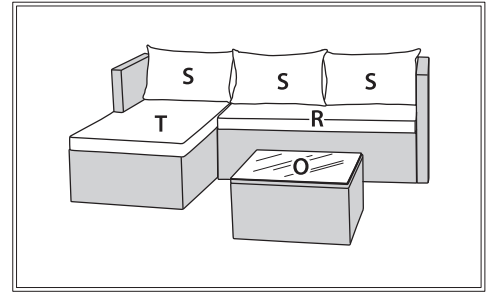
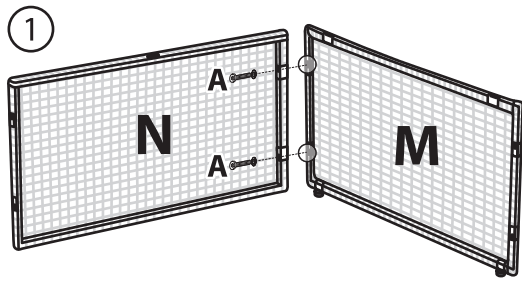

# Assembly of Foot Stool **RIGHT**

## FOOT STOOL **RIGHT**

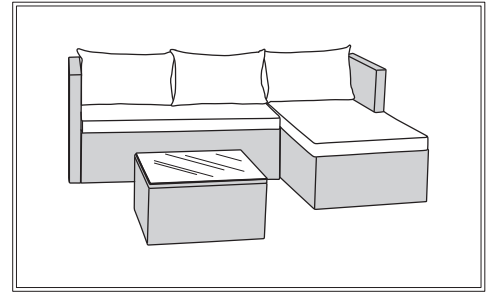

①

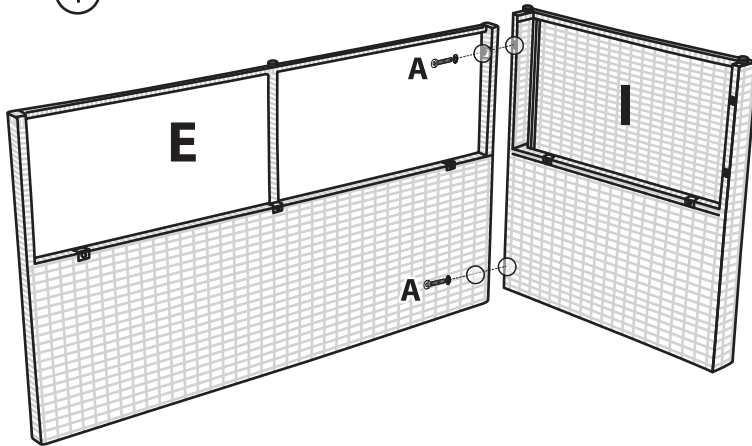

②

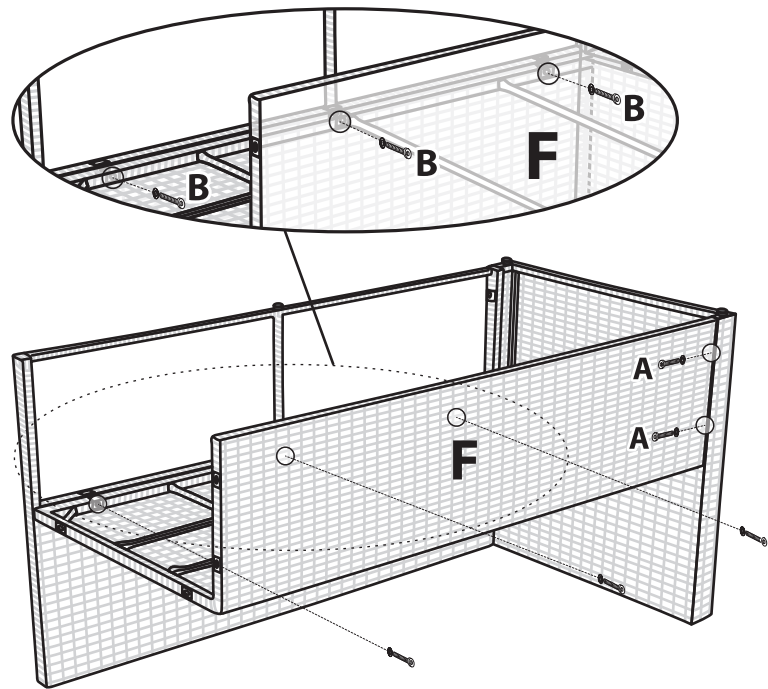

③

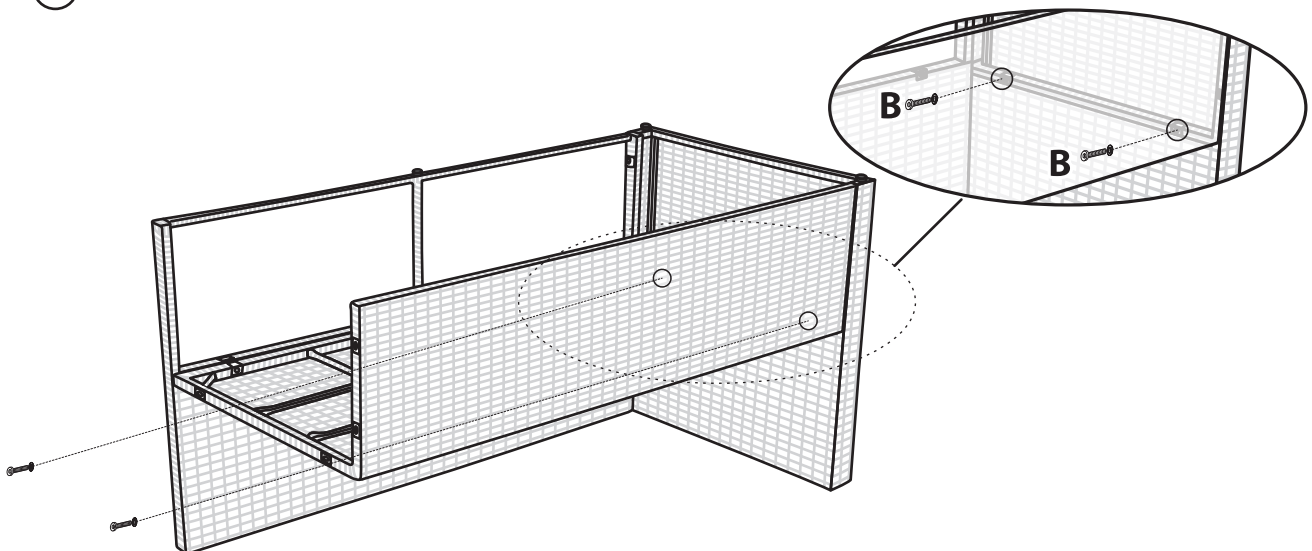

# Assembly of Foot Stool **RIGHT**

## FOOT STOOL **RIGHT**

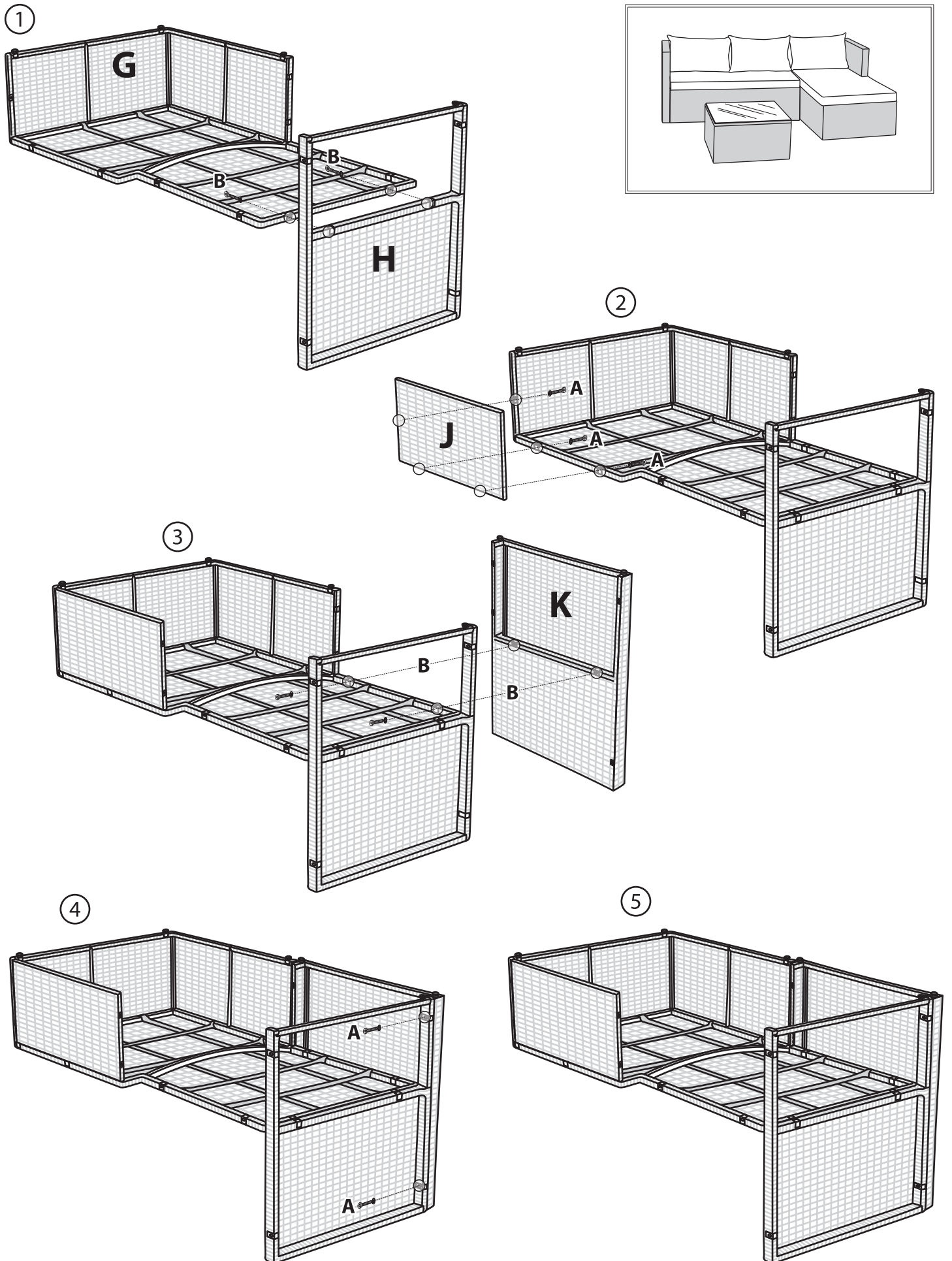

# Assembly of Foot Stool **RIGHT**

## FOOT STOOL **RIGHT**

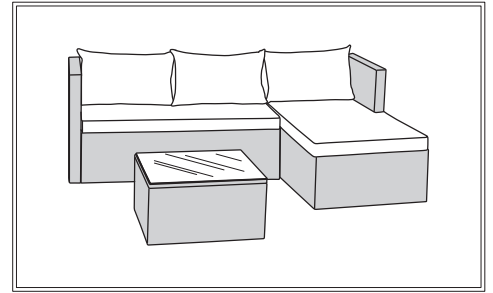

①

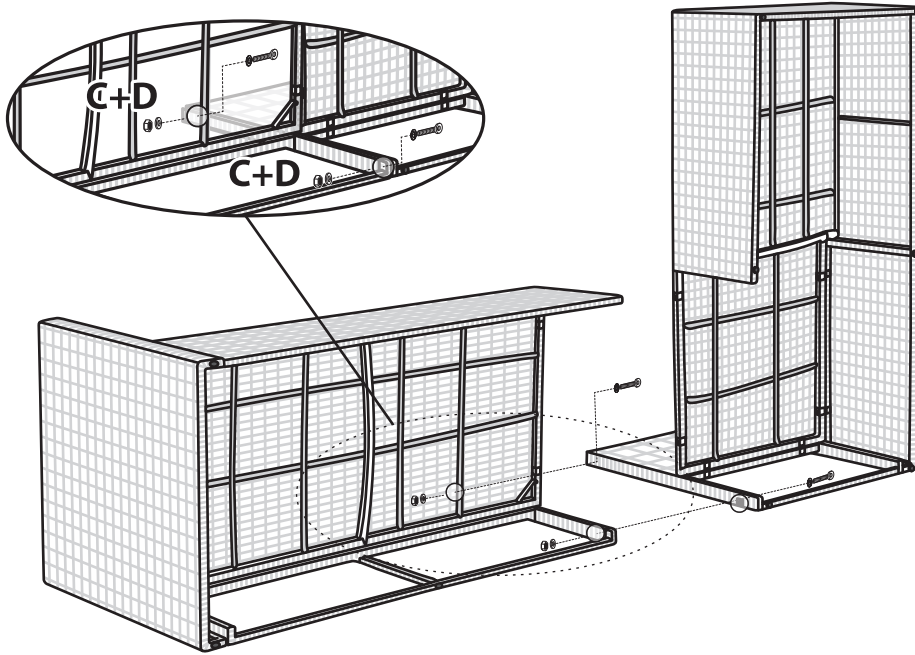

②

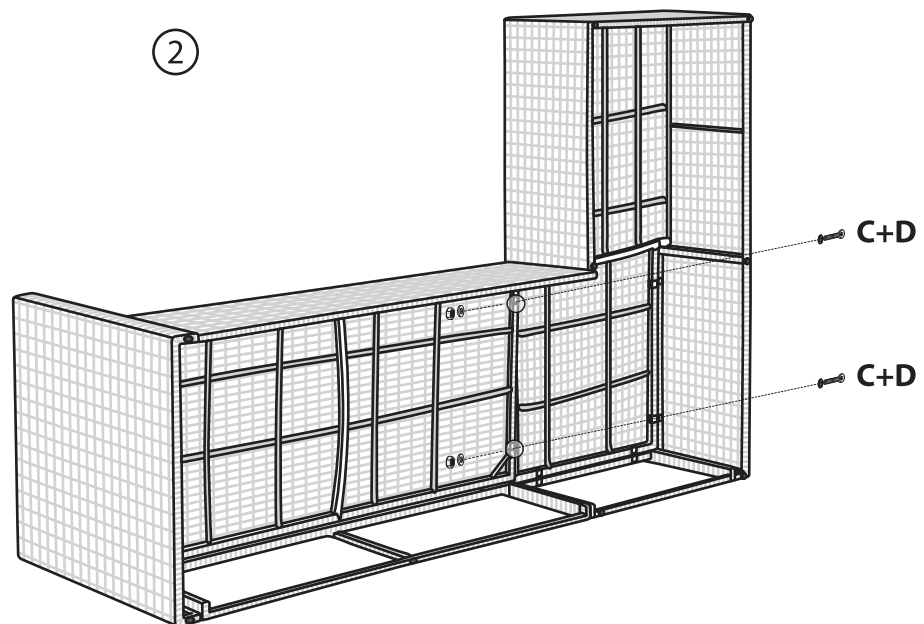

# Assembly of Foot Stool **RIGHT**

## FOOT STOOL **RIGHT**

