

Fauteuil - Poltrona - Armchair - Sessel - Sillon - Poltrona
 Πολυθρόνα - Fotel - Fotel - Kreslo - Kreslo - Стол

Utilization: terrasses, restaurants, bars, etc.
 Utilizzo: terrazze, ristoranti, bar, ecc.
 Use: terraces, restaurants, bars, etc.
 Gebrauch: Terrasse, Restaurants, Bars, usw.
 Uso: terrazas, restaurantes, bares, etc.
 Употреба: терасе, ресторани, баре, етс.
 Шкорзастанье: тарасы, ресторации, бары, итд.
 Használható: teraszon, éttermekben, bárokban stb.
 Použití: terasy, restaurace, bary, atd.
 Vhodné použitaví: terasy, restaurácie, bary, atd.
 Употреба-бањони, ресторанти, барове т.н.

Instructions de montage
 Istruzioni di montaggio
 Assembly instructions
 Gebrauchsanweisung
 Instruções de montagem
 Οδηγίες συναρμολόγησης
 Összeszerelési útmutató
 Instrukcje montażu
 Pokyny k instalaci
 Návod na montáž
 Инструкции за монтаж

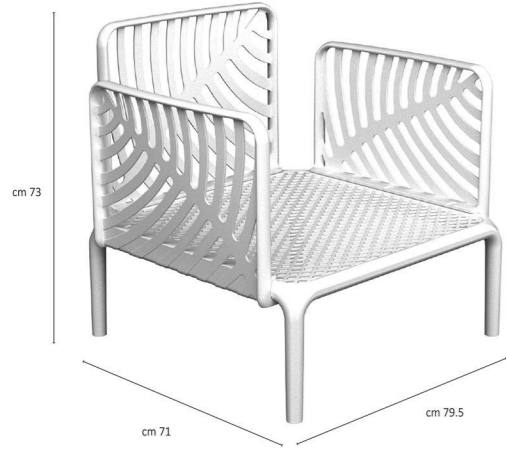

Kg 14

Divan - Divano - Sofa - Sofa - Sofá - Sofá
 Καναπές - Sofa - Kanapé - Kanapa - Pohovka - Kanape

Utilization: terrasses, restaurants, bars, etc.
 Utilizzo: terrazze, ristoranti, bar, ecc.
 Use: terraces, restaurants, bars, etc.
 Gebrauch: Terrasse, Restaurants, Bars, usw.
 Uso: terrazas, restaurantes, bares, etc.
 Употреба: терасе, ресторани, баре, етс.
 Шкорзастанье: тарасы, ресторации, бары, итд.
 Használható: teraszon, éttermekben, bárokban stb.
 Použití: terasy, restaurace, bary, atd.
 Vhodné použitaví: terasy, restaurácie, bary, atd.
 Употреба-бањони, ресторанти, барове т.н.

Instructions de montage
 Istruzioni di montaggio
 Assembly instructions
 Gebrauchsanweisung
 Instruções de montagem
 Οδηγίες συναρμολόγησης
 Összeszerelési útmutató
 Instrukcje montażu
 Pokyny k instalaci
 Návod na montáž
 Инструкции за монтаж

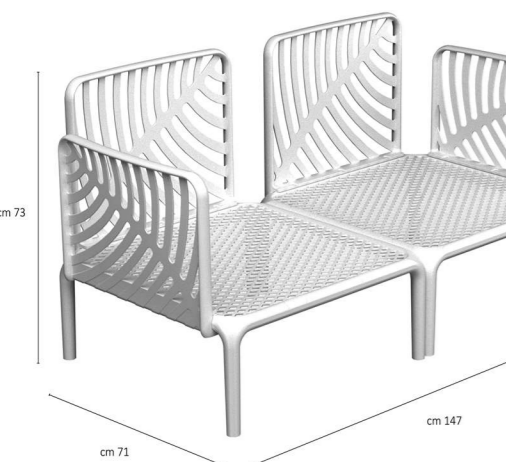

Kg 24.5

FR NOTICE À CONSERVER
Instructions d'utilisation:
 • S'assurer que les pivots rentrent dans leurs sièges
 • Positionner de manière stable sur une surface plane
Attention:
 • Risque de cisaillement et de pincement en cours d'assemblage
Matériau: Polypropylène + fibre de verre
Instructions d'entretien et de stockage:
 • Laver à l'eau et au savon
 • Ne pas ranger le produit humide
 • Stocker dans un endroit sec
 • En cas de mauvaise utilisation, les réclamations pour le plateau en verre cassé ne seront pas acceptées.

IT IMPORTANTE! LEGGI ATTENTAMENTE E CONSERVA PER ULTERIORI CONSULTAZIONI.
Istruzioni per l'utente:
 • Assicurarsi che i perni rientrano nelle loro sedi
 • Posizionare su una superficie piana
Attenzione:
 • Rischio di taglio e pizzicamento in fase di assemblaggio
Materiale: Polipropilene + fibra di vetro
Istruzioni per il mantenimento e lo stoccaggio:
 • Lavare con acqua e detersivo
 • Non riporre il prodotto umido
 • Stoccare in luogo asciutto
 • Non si accettano reclami per il piano in vetro del tavolo rotto a causa di un uso scorretto.

GR ΔΙΑΤΗΡΗΣΗ ΤΗΣ ΟΔΗΓΙΑΣ ΓΙΑ ΜΕΛΑΝΤΙΚΗ ΧΡΗΣΗ: ΔΙΑΒΑΣΤΕ ΠΡΟΕΚΤΙΚΑ
Οδηγίες χρήσης:
 • Βεβαιωθείτε πως οι πείροι είναι τοποθετημένοι στη θέση τους
 • Χρησιμοποιήστε σε επίπεδη επιφάνεια
Προσοχή:
 • Κίνδυνος κοψίματος κατά τη συναρμολόγηση

DE WICHTIG! AUFMERKSAM LESEN, FÜR SPÄTER AUFHEBEN
Gebrauchsanweisung:
 • Bitte achten sie auf das korrekte Einrasten
 • Nur auf einer ebenen Fläche aufbauen
Achtung:
 • Verletzungsgefahr bei der Montage
Hinweise zur Pflege und Lagerung:
 • Reinigen Sie den Artikel mit Wasser und Seife
 • Achten sie darauf, daß der Artikel immer trocken gelagert wird
 • Gewährleistungsansprüche für gebrochene Tischplatten sind bei unsachgemäßem Gebrauch ausgeschlossen. Schützen Sie die Kissen und der Bezug vor UV-Strahlen.

ES GUARDE ESTA INFORMACION
Instrucciones de uso:
 • Asegúrese que los pivotes estan bien colocados en su lugar
 • Ensamble el producto sobre una superficie plana
Atención:
 • Riesgo de corte o pincamiento durante el montaje
Materia: Polipropileno + fibra de vidrio
Instrucciones de mantenimiento y almacenaje:
 • Lavar con agua y jabón
 • No guardar el producto húmedo
 • Guardar en un lugar seco
 • No se aceptan quejas por el tablero de la mesa de vidrio roto debido a un mal uso

PT CONSERVE ESTAS INSTRUÇÕES
Instruções para a utilização:
 • Certifique-se de que os pinos estejam bem encaixados em suas posições
 • Posicionar sobre uma superfície plana
Atenção:
 • Risco de corte na fase de montagem
Materia: Polipropileno + fibra de vidro
Instruções para a manutenção e o armazenamento:
 • Lavar com água e sabão
 • Secar o produto antes de guarda-lo
 • Armazenar em local seco
 • Reclamações não são aceitas para tampo da mesa de vidro quebrado devido ao uso indevido

EN IMPORTANT RETAIN FOR FUTURE REFERENCE: READ CAREFULLY
Use Instructions:
 • Be sure that the pins come into their seats
 • Use on a flat surface
Warning:
 • Pinching risk during assembling
Material: Polypropylene + fiber glass
Maintenance and store instructions:
 • Wash with water and soap
 • Do not store the product wet
 • Store in a dry place
 • Claims for broken glass top arising from improper use will not be accepted. Protect polyester from UV rays.

HU FONTOS MEGŐRIZNI, FIGYELMESEN OLVASSA EL!
Használati útmutató
 • Bizonyosodjon meg arról, hogy a tplők biztonságosan illeszthetők!
 • Egyenes felületen használja!
Figyelmeztetés
 • Nyitáskor vagy összehajlításkor fennáll a besejés veszélye
Kezelési és tárolási útmutató
 • Tisztítsa szappanos vízzel tényleglen!
 • Ne tartsa páras levegős helyen!
 • Száraz helyen tárolja!
 • Nem engedhető elszáradt használatból eredő üveglaptörésre vonatkozó kárigény nem

PL WAŻNE, NALEŻY ZACHOWAĆ DLA PRZYSZYCHYCH POTRZEB, PRZECZYTAĆ UWAGA!
Instrukcja użytkowania
 • Należy upewnić się, że szpilki wpasowują się w swoje rurki
 • Używać na płaskiej powierzchni
Uwaga
 • Ryzyko uszczyplenięcia przy otwieraniu lub składaniu

CZ DŮLEŽITÉ POKYNY! UCHOVEJTE PRO BUDOUCÍ POUŽITÍ: ČTĚTE PEČLIVĚ
Postupujte podle pokynů:
 • Ujistěte se, že kapky lze bezpečně zasunout.
 • Pracujte na plochom povrchu
Upozornění:
 • Riziko trhání při ovrávání a skládání

SK DŮLEŽITÉ POKYNY! UCHOVAJTE PRE BUDÚCE POUŽITIE: ČÍTAJTE POZORNE
Nasledujte pokyny:
 • Ubezpečte sa, že špičky materiálu sa vhodne s nábytkom
Upozornenie:
 • Riziko roztrhnutia pri ovrávaní a skládaní

BG ВАЖНО ЗАПАЗЕТЕ ЗА ИНФОРМАЦИЯ: ПРОЧЕТЕТЕ ВНИМАТЕЛНО
Поддръжка и съхранение:
Инструкции за употреба:
 • Проверете се, че шпиковете са поставени на местата си
 • Използвайте на равна повърхност
Предупреждение:
 • По време на монтаж се пазете от прищипване
Поддръжка и съхранение:
 • Почистявайте с вода и сапун
 • Не прибирайте продукта мокър
 • Съхранявайте на сухо място
 • Избягвайте счупени стъклени плотове, възникнали при неправилна употреба, няма да бъдат приети
 • В случай на дъжд или силен вятър покрийте и съхранявайте на сухо място
 • Дръжте възглавниците далеч от запалими предмети. 100% полиестер.
 • Не използвайте силен пермен препарат или белина. Използете калъка на възглавницата без бършеността

SK DŮLEŽITÉ POKYNY! UCHOVAJTE PRE BUDÚCE POUŽITIE: ČÍTAJTE POZORNE
Nasledujte pokyny:
 • Ubezpečte sa, že špičky materiálu sa vhodne s nábytkom
Upozornenie:
 • Riziko roztrhnutia pri ovrávaní a skládaní

Údržba a pokyny na uloženie nábytku:
 • Umyť výrobok so sapónovou vodou
 • Neuskladňujte nábytok vo vlhkom prostredí
 • Neskladňovať na suchom mieste
 • Reklamácia rozbitej sklenenej dosky alebo väd vzniknutých nesprávnyim použitím nebudou akceptované ako oprávnené. Chráňte poštáťe a obloženie pred UV žiarením.

BG ВАЖНО ЗАПАЗЕТЕ ЗА ИНФОРМАЦИЯ: ПРОЧЕТЕТЕ ВНИМАТЕЛНО
Поддръжка и съхранение:
Инструкции за употреба:
 • Проверете се, че шпиковете са поставени на местата си
 • Използвайте на равна повърхност
Предупреждение:
 • По време на монтаж се пазете от прищипване
Поддръжка и съхранение:
 • Почистявайте с вода и сапун
 • Не прибирайте продукта мокър
 • Съхранявайте на сухо място
 • Избягвайте счупени стъклени плотове, възникнали при неправилна употреба, няма да бъдат приети
 • В случай на дъжд или силен вятър покрийте и съхранявайте на сухо място
 • Дръжте възглавниците далеч от запалими предмети. 100% полиестер.
 • Не използвайте силен пермен препарат или белина. Използете калъка на възглавницата без бършеността

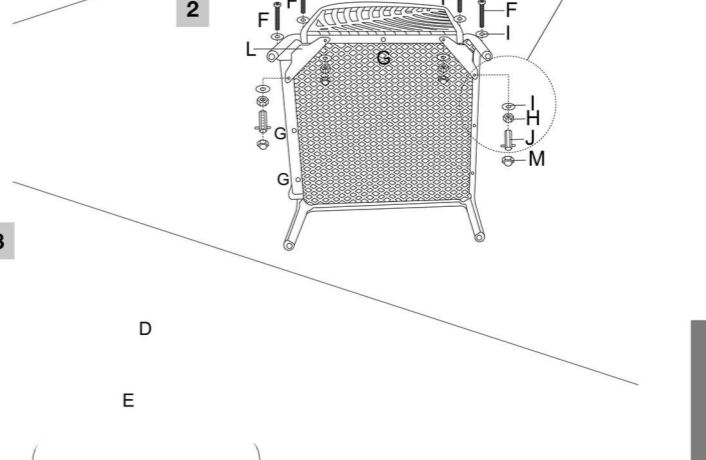
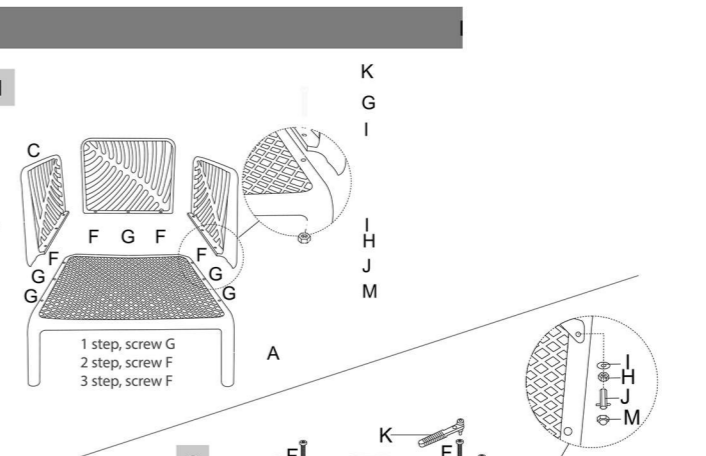

Инструкции за монтаж
 Návod na montáž
 Pokyny k instalaci
 Instrukcje montażu
 Összeszerelési útmutató
 Instrukções de montagem
 Assembling instructions
 Istruzioni di montaggio
 Instructions de montage

FR NOTICE À CONSERVER
Instructions d'utilisation:
 • S'assurer que les pivots rentrent dans leurs sièges
 • Positionner de manière stable sur une surface plane
Attention:
 • Risque de cisaillement et de pincement en cours d'assemblage
Matériau: Polypropylène + fibre de verre
Instructions d'entretien et de stockage:
 • Laver à l'eau et au savon
 • Ne pas ranger le produit humide
 • Stocker dans un endroit sec
 • En cas de mauvaise utilisation, les réclamations pour le plateau en verre cassé ne seront pas acceptées.

IT IMPORTANTE! LEGGI ATTENTAMENTE E CONSERVA PER ULTERIORI CONSULTAZIONI.
Istruzioni per l'utente:
 • Assicurarsi che i perni rientrano nelle loro sedi
 • Posizionare su una superficie piana
Attenzione:
 • Rischio di taglio e pizzicamento in fase di assemblaggio
Materiale: Polipropilene + fibra di vetro
Istruzioni per il mantenimento e lo stoccaggio:
 • Lavare con acqua e detersivo
 • Non riporre il prodotto umido
 • Stoccare in luogo asciutto
 • Non si accettano reclami per il piano in vetro del tavolo rotto a causa di un uso scorretto.

GR ΔΙΑΤΗΡΗΣΗ ΤΗΣ ΟΔΗΓΙΑΣ ΓΙΑ ΜΕΛΑΝΤΙΚΗ ΧΡΗΣΗ: ΔΙΑΒΑΣΤΕ ΠΡΟΕΚΤΙΚΑ
Οδηγίες χρήσης:
 • Βεβαιωθείτε πως οι πείροι είναι τοποθετημένοι στη θέση τους
 • Χρησιμοποιήστε σε επίπεδη επιφάνεια
Προσοχή:
 • Κίνδυνος κοψίματος κατά τη συναρμολόγηση

DE WICHTIG! AUFMERKSAM LESEN, FÜR SPÄTER AUFHEBEN
Gebrauchsanweisung:
 • Bitte achten sie auf das korrekte Einrasten
 • Nur auf einer ebenen Fläche aufbauen
Achtung:
 • Verletzungsgefahr bei der Montage
Hinweise zur Pflege und Lagerung:
 • Reinigen Sie den Artikel mit Wasser und Seife
 • Achten sie darauf, daß der Artikel immer trocken gelagert wird
 • Gewährleistungsansprüche für gebrochene Tischplatten sind bei unsachgemäßem Gebrauch ausgeschlossen. Schützen Sie die Kissen und der Bezug vor UV-Strahlen.

ES GUARDE ESTA INFORMACION
Instrucciones de uso:
 • Asegúrese que los pivotes estan bien colocados en su lugar
 • Ensamble el producto sobre una superficie plana
Atención:
 • Riesgo de corte o pincamiento durante el montaje
Materia: Polipropileno + fibra de vidrio
Instrucciones de mantenimiento y almacenaje:
 • Lavar con agua y jabón
 • No guardar el producto húmedo
 • Guardar en un lugar seco
 • No se aceptan quejas por el tablero de la mesa de vidrio roto debido a un mal uso

PT CONSERVE ESTAS INSTRUÇÕES
Instruções para a utilização:
 • Certifique-se de que os pinos estejam bem encaixados em suas posições
 • Posicionar sobre uma superfície plana
Atenção:
 • Risco de corte na fase de montagem
Materia: Polipropileno + fibra de vidro
Instruções para a manutenção e o armazenamento:
 • Lavar com água e sabão
 • Secar o produto antes de guarda-lo
 • Armazenar em local seco
 • Reclamações não são aceitas para tampo da mesa de vidro quebrado devido ao uso indevido

EN IMPORTANT RETAIN FOR FUTURE REFERENCE: READ CAREFULLY
Use Instructions:
 • Be sure that the pins come into their seats
 • Use on a flat surface
Warning:
 • Pinching risk during assembling
Material: Polypropylene + fiber glass
Maintenance and store instructions:
 • Wash with water and soap
 • Do not store the product wet
 • Store in a dry place
 • Claims for broken glass top arising from improper use will not be accepted. Protect polyester from UV rays.

HU FONTOS MEGŐRIZNI, FIGYELMESEN OLVASSA EL!
Használati útmutató
 • Bizonyosodjon meg arról, hogy a tplők biztonságosan illeszthetők!
 • Egyenes felületen használja!
Figyelmeztetés
 • Nyitáskor vagy összehajlításkor fennáll a besejés veszélye
Kezelési és tárolási útmutató
 • Tisztítsa szappanos vízzel tényleglen!
 • Ne tartsa páras levegős helyen!
 • Száraz helyen tárolja!
 • Nem engedhető elszáradt használatból eredő üveglaptörésre vonatkozó kárigény nem

PL WAŻNE, NALEŻY ZACHOWAĆ DLA PRZYSZYCHYCH POTRZEB, PRZECZYTAĆ UWAGA!
Instrukcja użytkowania
 • Należy upewnić się, że szpilki wpasowują się w swoje rurki
 • Używać na płaskiej powierzchni
Uwaga
 • Ryzyko uszczyplenięcia przy otwieraniu lub składaniu

CZ DŮLEŽITÉ POKYNY! UCHOVEJTE PRO BUDOUCÍ POUŽITÍ: ČTĚTE PEČLIVĚ
Postupujte podle pokynů:
 • Ujistěte se, že kapky lze bezpečně zasunout.
 • Pracujte na plochom povrchu
Upozornění:
 • Riziko trhání při ovrávání a skládání

SK DŮLEŽITÉ POKYNY! UCHOVAJTE PRE BUDÚCE POUŽITIE: ČÍTAJTE POZORNE
Nasledujte pokyny:
 • Ubezpečte sa, že špičky materiálu sa vhodne s nábytkom
Upozornenie:
 • Riziko roztrhnutia pri ovrávaní a skládaní

BG ВАЖНО ЗАПАЗЕТЕ ЗА ИНФОРМАЦИЯ: ПРОЧЕТЕТЕ ВНИМАТЕЛНО
Поддръжка и съхранение:
Инструкции за употреба:
 • Проверете се, че шпиковете са поставени на местата си
 • Използвайте на равна повърхност
Предупреждение:
 • По време на монтаж се пазете от прищипване
Поддръжка и съхранение:
 • Почистявайте с вода и сапун
 • Не прибирайте продукта мокър
 • Съхранявайте на сухо място
 • Избягвайте счупени стъклени плотове, възникнали при неправилна употреба, няма да бъдат приети
 • В случай на дъжд или силен вятър покрийте и съхранявайте на сухо място
 • Дръжте възглавниците далеч от запалими предмети. 100% полиестер.
 • Не използвайте силен пермен препарат или белина. Използете калъка на възглавницата без бършеността

SK DŮLEŽITÉ POKYNY! UCHOVAJTE PRE BUDÚCE POUŽITIE: ČÍTAJTE POZORNE
Nasledujte pokyny:
 • Ubezpečte sa, že špičky materiálu sa vhodne s nábytkom
Upozornenie:
 • Riziko roztrhnutia pri ovrávaní a skládaní

Údržba a pokyny týkajúce sa uložení nábytku:
 • Omyťte mýdlovou vodou
 • Neskładujte nábytok vo vlhákum prostredí
 • Skladujte na suchom mieste
 • Reklamácie rozbité sklenenej dosky alebo väd vzniknutých nesprávnyim použitím nebudou akceptovány jako oprávnené. Chráňte poštáťe a obloženie pred UV žiarením.

BG ВАЖНО ЗАПАЗЕТЕ ЗА ИНФОРМАЦИЯ: ПРОЧЕТЕТЕ ВНИМАТЕЛНО
Поддръжка и съхранение:
Инструкции за употреба:
 • Проверете се, че шпиковете са поставени на местата си
 • Използвайте на равна повърхност
Предупреждение:
 • По време на монтаж се пазете от прищипване
Поддръжка и съхранение:
 • Почистявайте с вода и сапун
 • Не прибирайте продукта мокър
 • Съхранявайте на сухо място
 • Избягвайте счупени стъклени плотове, възникнали при неправилна употреба, няма да бъдат приети
 • В случай на дъжд или силен вятър покрийте и съхранявайте на сухо място
 • Дръжте възглавниците далеч от запалими предмети. 100% полиестер.
 • Не използвайте силен пермен препарат или белина. Използете калъка на възглавницата без бършеността

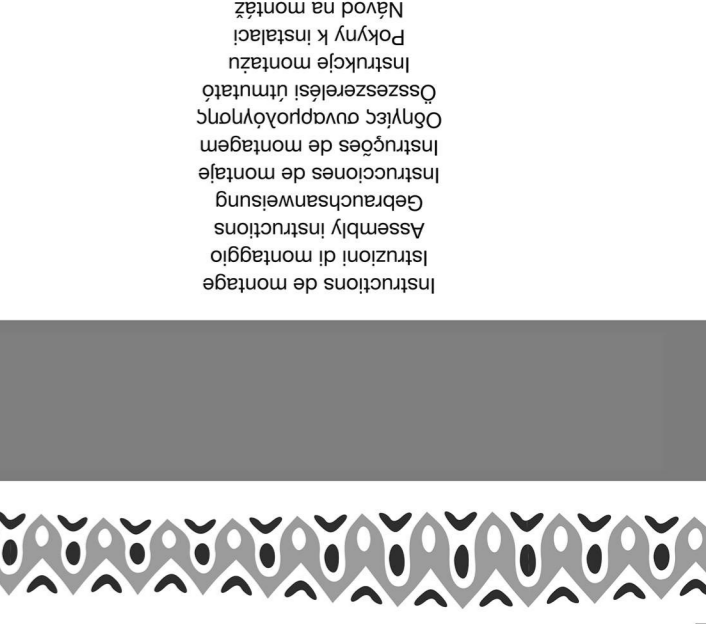
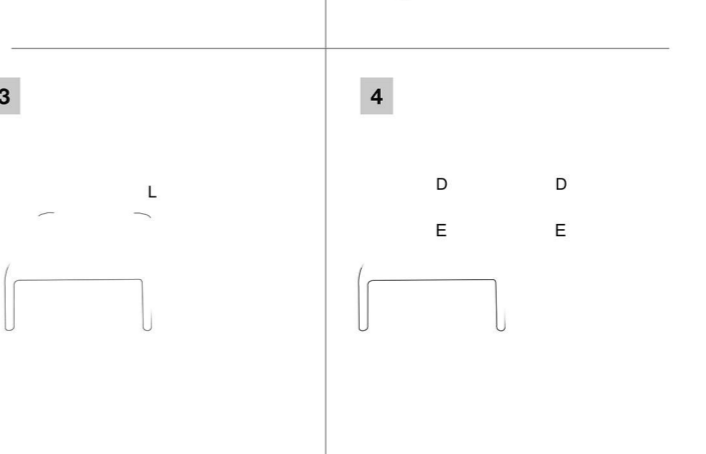
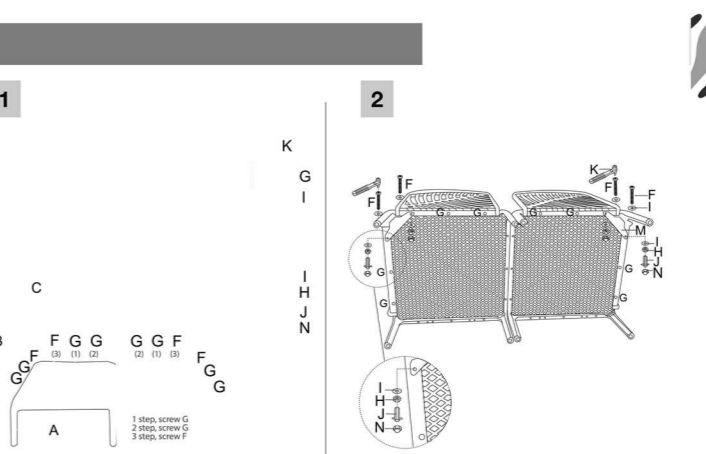
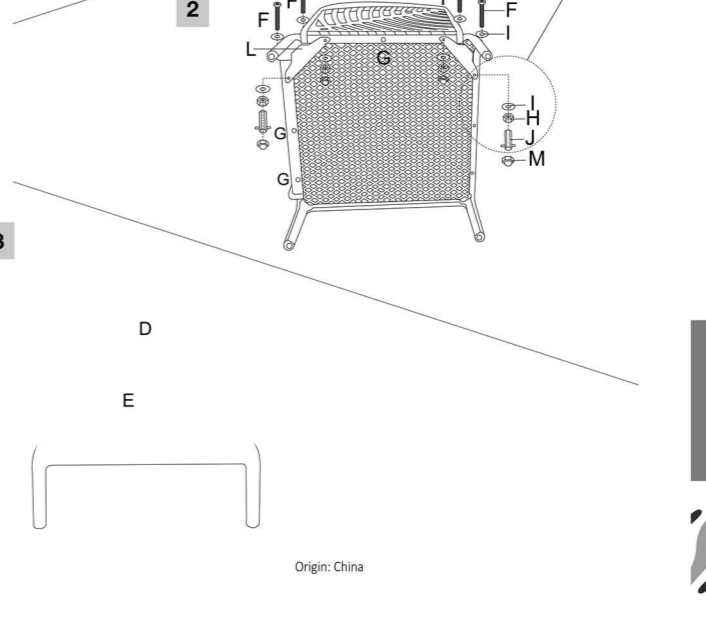

Инструкции за монтаж
 Návod na montáž
 Pokyny k instalaci
 Instrukcje montażu
 Összeszerelési útmutató
 Instrukções de montagem
 Assembling instructions
 Istruzioni di montaggio
 Instructions de montage

FR NOTICE À CONSERVER
Instructions d'utilisation:
 • S'assurer que les pivots rentrent dans leurs sièges
 • Positionner de manière stable sur une surface plane
Attention:
 • Risque de cisaillement et de pincement en cours d'assemblage
Matériau: Polypropylène + fibre de verre
Instructions d'entretien et de stockage:
 • Laver à l'eau et au savon
 • Ne pas ranger le produit humide
 • Stocker dans un endroit sec
 • En cas de mauvaise utilisation, les réclamations pour le plateau en verre cassé ne seront pas acceptées.

IT IMPORTANTE! LEGGI ATTENTAMENTE E CONSERVA PER ULTERIORI CONSULTAZIONI.
Istruzioni per l'utente:
 • Assicurarsi che i perni rientrano nelle loro sedi
 • Posizionare su una superficie piana
Attenzione:
 • Rischio di taglio e pizzicamento in fase di assemblaggio
Materiale: Polipropilene + fibra di vetro
Istruzioni per il mantenimento e lo stoccaggio:
 • Lavare con acqua e detersivo
 • Non riporre il prodotto umido
 • Stoccare in luogo asciutto
 • Non si accettano reclami per il piano in vetro del tavolo rotto a causa di un uso scorretto.

GR ΔΙΑΤΗΡΗΣΗ ΤΗΣ ΟΔΗΓΙΑΣ ΓΙΑ ΜΕΛΑΝΤΙΚΗ ΧΡΗΣΗ: ΔΙΑΒΑΣΤΕ ΠΡΟΕΚΤΙΚΑ
Οδηγίες χρήσης:
 • Βεβαιωθείτε πως οι πείροι είναι τοποθετημένοι στη θέση τους
 • Χρησιμοποιήστε σε επίπεδη επιφάνεια
Προσοχή:
 • Κίνδυνος κοψίματος κατά τη συναρμολόγηση

DE WICHTIG! AUFMERKSAM LESEN, FÜR SPÄTER AUFHEBEN
Gebrauchsanweisung:
 • Bitte achten sie auf das korrekte Einrasten
 • Nur auf einer ebenen Fläche aufbauen
Achtung:
 • Verletzungsgefahr bei der Montage
Hinweise zur Pflege und Lagerung:
 • Reinigen Sie den Artikel mit Wasser und Seife
 • Achten sie darauf, daß der Artikel immer trocken gelagert wird
 • Gewährleistungsansprüche für gebrochene Tischplatten sind bei unsachgemäßem Gebrauch ausgeschlossen. Schützen Sie die Kissen und der Bezug vor UV-Strahlen.

ES GUARDE ESTA INFORMACION
Instrucciones de uso:
 • Asegúrese que los pivotes estan bien colocados en su lugar
 • Ensamble el producto sobre una superficie plana
Atención:
 • Riesgo de corte o pincamiento durante el montaje
Materia: Polipropileno + fibra de vidrio
Instrucciones de mantenimiento y almacenaje:
 • Lavar con agua y jabón
 • No guardar el producto húmedo
 • Guardar en un lugar seco
 • No se aceptan quejas por el tablero de la mesa de vidrio roto debido a un mal uso

PT CONSERVE ESTAS INSTRUÇÕES
Instruções para a utilização:
 • Certifique-se de que os pinos estejam bem encaixados em suas posições
 • Posicionar sobre uma superfície plana
Atenção:
 • Risco de corte na fase de montagem
Materia: Polipropileno + fibra de vidro
Instruções para a manutenção e o armazenamento:
 • Lavar com água e sabão
 • Secar o produto antes de guarda-lo
 • Armazenar em local seco
 • Reclamações não são aceitas para tampo da mesa de vidro quebrado devido ao uso indevido

EN IMPORTANT RETAIN FOR FUTURE REFERENCE: READ CAREFULLY
Use Instructions:
 • Be sure that the pins come into their seats
 • Use on a flat surface
Warning:
 • Pinching risk during assembling
Material: Polypropylene + fiber glass
Maintenance and store instructions:
 • Wash with water and soap
 • Do not store the product wet
 • Store in a dry place
 • Claims for broken glass top arising from improper use will not be accepted. Protect polyester from UV rays.

HU FONTOS MEGŐRIZNI, FIGYELMESEN OLVASSA EL!
Használati útmutató
 • Bizonyosodjon meg arról, hogy a tplők biztonságosan illeszthetők!
 • Egyenes felületen használja!
Figyelmeztetés
 • Nyitáskor vagy összehajlításkor fennáll a besejés veszélye
Kezelési és tárolási útmutató
 • Tisztítsa szappanos vízzel tényleglen!
 • Ne tartsa páras levegős helyen!
 • Száraz helyen tárolja!
 • Nem engedhető elszáradt használatból eredő üveglaptörésre vonatkozó kárigény nem

PL WAŻNE, NALEŻY ZACHOWAĆ DLA PRZYSZYCHYCH POTRZEB, PRZECZYTAĆ UWAGA!
Instrukcja użytkowania
 • Należy upewnić się, że szpilki wpasowują się w swoje rurki
 • Używać na płaskiej powierzchni
Uwaga
 • Ryzyko uszczyplenięcia przy otwieraniu lub składaniu

CZ DŮLEŽITÉ POKYNY! UCHOVEJTE PRO BUDOUCÍ POUŽITÍ: ČTĚTE PEČLIVĚ
Postupujte podle pokynů:
 • Ujistěte se, že kapky lze bezpečně zasunout.
 • Pracujte na plochom povrchu
Upozornění:
 • Riziko trhání při ovrávání a skládání

SK DŮLEŽITÉ POKYNY! UCHOVAJTE PRE BUDÚCE POUŽITIE: ČÍTAJTE POZORNE
Nasledujte pokyny:
 • Ubezpečte sa, že špičky materiálu sa vhodne s nábytkom
Upozornenie:
 • Riziko roztrhnutia pri ovrávaní a skládaní

BG ВАЖНО ЗАПАЗЕТЕ ЗА ИНФОРМАЦИЯ: ПРОЧЕТЕТЕ ВНИМАТЕЛНО
Поддръжка и съхранение:
Инструкции за употреба:
 • Проверете се, че шпиковете са поставени на местата си
 • Използвайте на равна повърхност
Предупреждение:
 • По време на монтаж се пазете от прищипване
Поддръжка и съхранение:
 • Почистявайте с вода и сапун
 • Не прибирайте продукта мокър
 • Съхранявайте на сухо място
 • Избягвайте счупени стъклени плотове, възникнали при неправилна употреба, няма да бъдат приети
 • В случай на дъжд или силен вятър покрийте и съхранявайте на сухо място
 • Дръжте възглавниците далеч от запалими предмети. 100% полиестер.
 • Не използвайте силен пермен препарат или белина. Използете калъка на възглавницата без бършеността

SK DŮLEŽITÉ POKYNY! UCHOVAJTE PRE BUDÚCE POUŽITIE: ČÍTAJTE POZORNE
Nasledujte pokyny:
 • Ubezpečte sa, že špičky materiálu sa vhodne s nábytkom
Upozornenie:
 • Riziko roztrhnutia pri ovrávaní a skládaní

Údržba a pokyny týkajúce sa uložení nábytku:
 • Omyťte mýdlovou vodou
 • Neskładujte nábytok vo vlhákum prostredí
 • Skladujte na suchom mieste
 • Reklamácie rozbité sklenenej dosky alebo väd vzniknutých nesprávnyim použitím nebudou akceptovány jako oprávnené. Chráňte poštáťe a obloženie pred UV žiarením.

BG ВАЖНО ЗАПАЗЕТЕ ЗА ИНФОРМАЦИЯ: ПРОЧЕТЕТЕ ВНИМАТЕЛНО
Поддръжка и съхранение:
Инструкции за употреба:
 • Проверете се, че шпиковете са поставени на местата си
 • Използвайте на равна повърхност
Предупреждение:
 • По време на монтаж се пазете от прищипване
Поддръжка и съхранение:
 • Почистявайте с вода и сапун
 • Не прибирайте продукта мокър
 • Съхранявайте на сухо място
 • Избягвайте счупени стъклени плотове, възникнали при неправилна употреба, няма да бъдат приети
 • В случай на дъжд или силен вятър покрийте и съхранявайте на сухо място
 • Дръжте възглавниците далеч от запалими предмети. 100% полиестер.
 • Не използвайте силен пермен препарат или белина. Използете калъка на възглавницата без бършеността

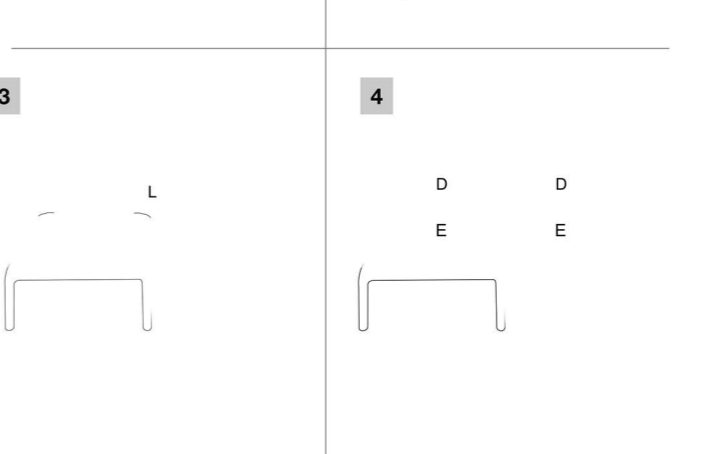
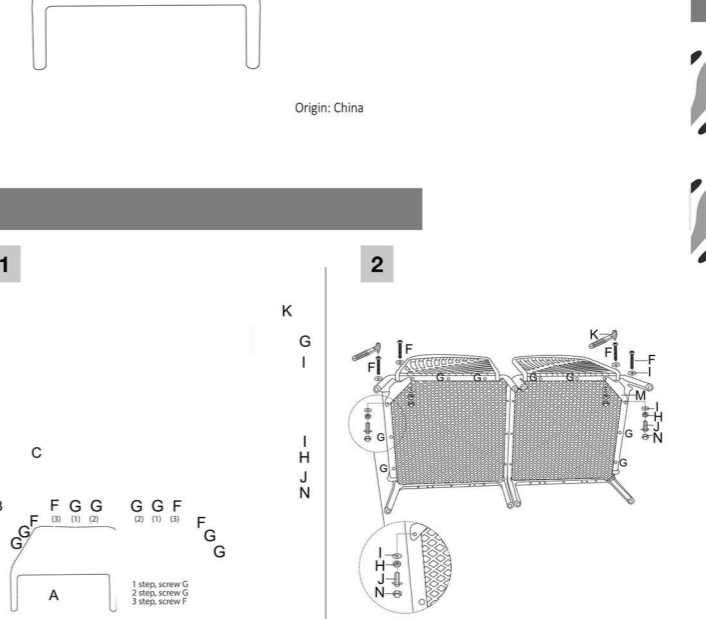

Инструкции за монтаж
 Návod na montáž
 Pokyny k instalaci
 Instrukcje montażu
 Összeszerelési útmutató
 Instrukções de montagem
 Assembling instructions
 Istruzioni di montaggio
 Instructions de montage

FR NOTICE À CONSERVER
Instructions d'utilisation:
 • S'assurer que les pivots rentrent dans leurs sièges
 • Positionner de manière stable sur une surface plane
Attention:
 • Risque de cisaillement et de pincement en cours d'assemblage
Matériau: Polypropylène + fibre de verre
Instructions d'entretien et de stockage:
 • Laver à l'eau et au savon
 • Ne pas ranger le produit humide
 • Stocker dans un endroit sec
 • En cas de mauvaise utilisation, les réclamations pour le plateau en verre cassé ne seront pas acceptées.

IT IMPORTANTE! LEGGI ATTENTAMENTE E CONSERVA PER ULTERIORI CONSULTAZIONI.
Istruzioni per l'utente:
 • Assicurarsi che i perni rientrano nelle loro sedi
 • Posizionare su una superficie piana
Attenzione:
 • Rischio di taglio e pizzicamento in fase di assemblaggio
Materiale: Polipropilene + fibra di vetro
Istruzioni per il mantenimento e lo stoccaggio:
 • Lavare con acqua e detersivo
 • Non riporre il prodotto umido
 • Stoccare in luogo asciutto
 • Non si accettano reclami per il piano in vetro del tavolo rotto a causa di un uso scorretto.

GR ΔΙΑΤΗΡΗΣΗ ΤΗΣ ΟΔΗΓΙΑΣ ΓΙΑ ΜΕΛΑΝΤΙΚΗ ΧΡΗΣΗ: ΔΙΑΒΑΣΤΕ ΠΡΟΕΚΤΙΚΑ
Οδηγίες χρήσης:
 • Βεβαιωθείτε πως οι πείροι είναι τοποθετημένοι στη θέση τους
 • Χρησιμοποιήστε σε επίπεδη επιφάνεια
Προσοχή:
 • Κίνδυνος κοψίματος κατά τη συναρμολόγηση

DE WICHTIG! AUFMERKSAM LESEN, FÜR SPÄTER AUFHEBEN
Gebrauchsanweisung:
 • Bitte achten sie auf das korrekte Einrasten
 • Nur auf einer ebenen Fläche aufbauen
Achtung:
 • Verletzungsgefahr bei der Montage
Hinweise zur Pflege und Lagerung:
 • Reinigen Sie den Artikel mit Wasser und Seife
 • Achten sie darauf, daß der Artikel immer trocken gelagert wird
 • Gewährleistungsansprüche für gebrochene Tischplatten sind bei unsachgemäßem Gebrauch ausgeschlossen. Schützen Sie die Kissen und der Bezug vor UV-Strahlen.

ES GUARDE ESTA INFORMACION
Instrucciones de uso:
 • Asegúrese que los pivotes estan bien colocados en su lugar
 • Ensamble el producto sobre una superficie plana
Atención:
 • Riesgo de corte o pincamiento durante el montaje
Materia: Polipropileno + fibra de vidrio
Instrucciones de mantenimiento y almacenaje:
 • Lavar con agua y jabón
 • No guardar el producto húmedo
 • Guardar en un lugar seco
 • No se aceptan quejas por el tablero de la mesa de vidrio roto debido a un mal uso

PT CONSERVE ESTAS INSTRUÇÕES
Instruções para a utilização:
 • Certifique-se de que os pinos estejam bem encaixados em suas posições
 • Posicionar sobre uma superfície plana
Atenção:
 • Risco de corte na fase de montagem
Materia: Polipropileno + fibra de vidro
Instruções para a manutenção e o armazenamento:
 • Lavar com água e sabão
 • Secar o produto antes de guarda-lo
 • Armazenar em local seco
 • Reclamações não são aceitas para tampo da mesa de vidro quebrado devido ao uso indevido

EN IMPORTANT RETAIN FOR FUTURE REFERENCE: READ CAREFULLY
Use Instructions:
 • Be sure that the pins come into their seats
 • Use on a flat surface
Warning:
 • Pinching risk during assembling
Material: Polypropylene + fiber glass
Maintenance and store instructions:
 • Wash with water and soap
 • Do not store the product wet
 • Store in a dry place
 • Claims for broken glass top arising from improper use will not be accepted. Protect polyester from UV rays.

HU FONTOS MEG

Table - Tavolino - Table - Tisch - Mesa - Mesa
 Τραπεζί - Asztal - Stół - Stół - Stół - Maca

Utilisation: terrasses, restaurants, bars etc.
 Utilizzo: terrazze, ristoranti, bar, ecc.
 Use: terraces, restaurants, bars, etc.
 Gebrauch: Terrasse, Restaurants, Bars, usw.
 Uso: terrazas, restaurantes, bares, etc.
 Χρήση: Ταράτσες, εστιατόρια, bar κλπ.
 Wykorzystanie: tarasy, restauracje, bary itd.
 Használható: teraszon, éttermelekben, bárokban stb.
 Použití: terasy, restaurace, bary, atd.
 Vhodné používať: terasy, restaurácie, bary, atd.
 Употреба: барници, ресторанти, барове т.н.

Instructions de montage
 Istruzioni di montaggio
 Assembly instructions
 Gebrauchsanweisung
 Instruções de montaje
 Instruções de montagem
 Οδηγίες συναρμολόγησης
 Összeszerelési útmutató
 Instrukcje montażu
 Pokyny k instalaci
 Návod na montáž
 Инструкции за монтаж

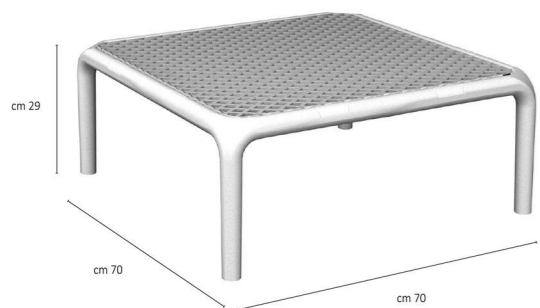

KG 6.8

FR NOTICE À CONSERVER

Instructions d'utilisation:
 • S'assurer que les pivots rentrent dans leurs sièges
 • Positionner de manière stable sur une surface plane
Attention:
 • Risque de cisaillement et de pincement en cours d'assemblage
Matériel: Polypropylene + fibre de verre

Instructions d'entretien et de stockage:
 • Laver à l'eau et au savon
 • Ne pas ranger le produit humide
 • Stocker dans un endroit sec
 • En cas de mauvaise utilisation, les réclamations pour le plateau en verre cassé ne seront pas acceptées. Protéger les coussins de l'exposition aux rayons UV et contre les intempéries.

IT IMPORTANTE! LEGGI ATTENTAMENTE E CONSERVA PER ULTERIORI CONSULTAZIONI.

Istruzioni per l'utilizzo:
 • Assicurarsi che i perni rientrino nelle loro sedi
 • Posizionare su una superficie piana
Attenzione:
 • Rischio di taglio e pizzicamento in fase di assemblaggio
Materiale: Polipropilene + fibra di vetro

Istruzioni per il mantenimento e lo stoccaggio:
 • Lavare con acqua e detersivo
 • Non riporre il prodotto umido
 • Stoccare in luogo asciutto
 • Non si accettano reclami per il piano in vetro del tavolo rotto a causa di un uso scorretto. Proteggere i cuscini dall'esposizione ai raggi UV.

EN IMPORTANT RETAIN FOR FUTURE REFERENCE: READ CAREFULLY

Use instructions:
 • Be sure that the pins come into their seats
 • Use on a flat surface
Warning:
 • Pinching risk during assembling
Material: Polypropylene + fiber glass

Maintenance and store instructions:
 • Wash with water and soap
 • Do not store the product wet
 • Store in a dry place
 • Claims for broken glass top arising from improper use will not be accepted. Protect polyester from UV rays.

DE WICHTIG: AUFMERKSAM LESEN, FÜR SPÄTER AUFHEBEN

Gebrauchsanweisung:
 • Bitte achten sie auf das korrekte Einrasten
 • Nur auf einer ebenen Fläche aufbauen
Achtung:
 • Verletzungsgefahr bei der Montage
Material: Polipropileno + fibra de vidrio

Hinweise zur Pflege und Lagerung:
 • Reinigen Sie den Artikel mit Wasser und Seife
 • Achten sie darauf, daß der Artikel immer trocken gelagert wird
 • Gewährleistungsansprüche für gebrochene Tischplatten sind bei unsachgemäßem Gebrauch ausgeschlossen. Schützen Sie die Kissen und der Bezug vor UV-Strahlen.

ES GUARDE ESTA INFORMACION

Instrucciones de uso:
 • Asegurarse que los pivots estan bien colocados en su lugar
 • Ensamble el producto sobre una superficie plana
Atencion:
 • Riesgo de corte o pinzamiento durante el montaje
Material: Polipropileno + fibra de vidrio

Instrucciones de mantenimiento y almacenaje:
 • Lavar con agua y jabón
 • No guardar el producto húmedo
 • Guardar en un lugar seco
 • No se aceptan quejas por el tablero de la mesa de vidrio roto debido a un mal uso
 • Proteja las almohadas de la exposición a los rayos UV

PT CONSERVE ESTAS INSTRUÇÕES

Instruções para a utilização:
 • Certifique-se de que os pinos estejam bem encaixados em suas posições
 • Posicionar sobre uma superfície plana
Atenção:
 • Risco de corte na fase de montagem
Material: Polipropileno + fibra de vidro

Instruções para a manutenção e o armazenamento:
 • Lavar com água e sabão
 • Secar o produto antes de guarda-lo
 • Armazenar em local seco
 • Reclamações não são aceitas para tempo da mesa de vidro quebrado devido ao uso indevido
 • Proteja as almofadas da exposição aos raios UV.

GR ΔΙΑΤΗΡΗΣΗ ΤΗΣ ΟΔΗΓΙΑΣ ΓΙΑ ΜΕΛΛΟΝΤΙΚΗ ΧΡΗΣΗ: ΔΙΑΒΑΣΤΕ ΠΡΟΣΕΚΤΙΚΑ

Οδηγίες χρήσης:
 • Βεβαιωθείτε πως οι πείροι είναι τοποθετημένοι στη θέση τους
 • Χρησιμοποιήστε σε επίπεδη επιφάνεια
Προσοχή:
 • Κίνδυνος κοψίματος κατά τη συναρμολόγηση

Φροντίδα και αποθήκευση:
 • Καθαρίστε με νερό και σαπούνι
 • Μην αποθηκεύετε το προϊόν βρεγμένο
 • Αποθηκεύστε σε στεγνό μέρος
 • Οποιαδήποτε ζημιά της γυάλινης επιφάνειας που προέρχεται από λάθος χρήση δεν γίνεται αποδεκτή. Προστατέψτε τα πολυεστερικά μέρη από την ακτινοβολία του ήλιου (UV).

HU FONTOS MEGŐRIZNI, FIGYELMESEN OLVASSA EL!

Használati útmutató
 • Bizonyosodjon meg arról, hogy a tiplik biztonságosan illeszthetők!
 • Egyenes felületen használja!
Figyelmeztetés
 • Nyitáskor vagy összehajtáskor fennáll a becsipodés veszélye

Kezelési és tárolási útmutató
 • Tisztítsa szappanos vízzel törtenjen
 • Ne tartsa párád levegős helyen!
 • Száraz helyen tárolja!
 • Nem rendelteszerű használatból eredő üveglaptorésre vonatkozó kárigényt nem fogadjuk el. Az üdörpárnákat és a szöveteit óvja az UV sugárzás káros hatásától

PL WAŻNE, NALEŻY ZACHOWAĆ DLA PRZYSZYCHYCH POTRZEB, PRZECZYTAĆ UWAGA!

Instrukcja użytkowania
 • Należy upewnić się, że szpilki wpasowują się w swoje rurki
 • Używać na płaskiej powierzchni
Uwaga
 • Ryzyko uszczyplenia przy otwieraniu lub składaniu

Instrukcja konserwacji i przechowywania
 • Czystczenie wodą z mydłem
 • Nie przechowywać w wilgotnym miejscu
 • Przechowywać w suchym miejscu
 • Nie przyjmujemy reklamacji dotyczących uszkodzeń blatu szklanego, wynikających z niewłaściwego użytkowania. Chron poduszki i podszewkę przed promieniowaniem UV.

CZ DŮLEŽITÉ POKYNY! UCHOVEJTE PRO BUDOUCÍ POUŽITÍ: ČTĚTE PEČLIVĚ

Postupujte podle pokynů:
 • Ujistěte se, že kápky lze bezpečně zasunout.
 • Pracujte na plochom povrchu
Upozornění:
 • Riziko trhání při orvávání a skládání

Údržba a pokyny týkající se uložení nábytku:
 • Omyjte mýdlovou vodou
 • Nesklaďte nábytek vo vlhkém prostředí
 • Sklaďte na suchém místě
 • Reklamační rozbité skleněné desky nebo vad vzniklých nesprávným použitím nebudou akceptovány jako oprávněné. Chraňte polštáře a obložení před UV zářením.

BG ВАЖНО ЗАПАЗЕТЕ ЗА ИНФОРМАЦИЯ: ПРОЧЕТЕТЕ ВНИМАТЕЛНО

Инструкции за употреба:
 • Уверете се, че шифтовете са поставени на местата си
 • Използвайте на равна повърхност
Предупреждение:
 • По време на монтаж се пазете от прищипване

Поддръжка и съхранение:
 • Почиствайте с вода и сапун
 • Не прибирайте продукта мокър
 • Съхранявайте на сухо място
 • Искове за счупени стъклени платове, възникнали при неправилна употреба, няма да бъдат приети В случай на дъжд или силно вятърно покритие и да се съхранява на сухо място. Защитете полиестера срещу UV лъчение. Уверете се, че продуктът е поставен върху плоска и твърда повърхност

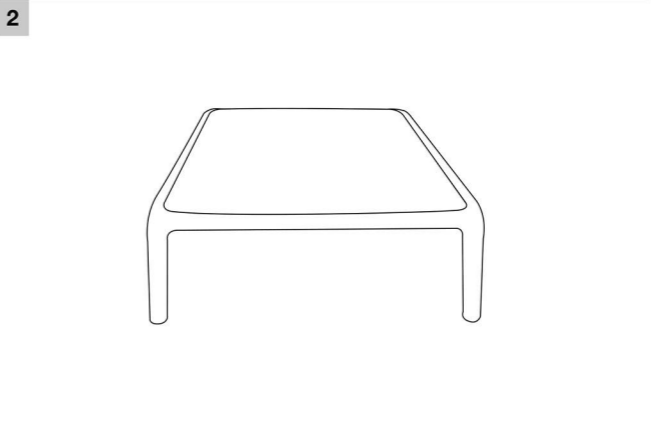
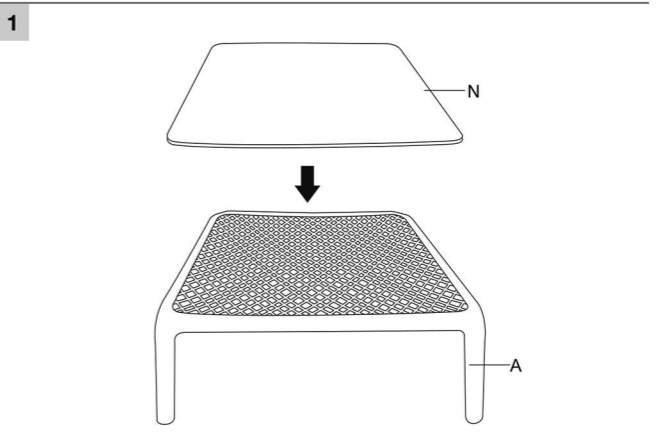
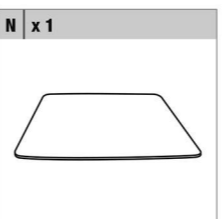
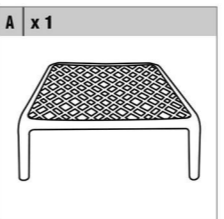

Origin: China

